

Groupe II
INJECTION



UNIC
FIAT
OM

ALIMENTATION

- La pression d'alimentation est d'environ 1,2 à 1,5 bars.
- Elle doit être maintenue constante.
- Elle dépend de la circulation du fluide elle-même influencée par la section

● Règles de montage

- Adopter les sections prévues en fonction du débit.
- Éviter les coudes surtout à faible rayon.
- Ne pas allonger exagérément les canalisations.
- Le colmatage du filtre augmente les pertes de charge.
- Il est aussi nécessaire d'assurer l'évacuation automatique de l'air et des vapeurs en marche (clapet de décharge)
- Pression d'alimentation obtenue par pompe d'alimentation auto régulatrice.

● Filtrage

- Efficacité du filtrage de l'ordre du micron.
- La résistance à l'écoulement dépend de la surface filtrante.
- Les filtres sont calculés en fonction du débit horaire en litres.
- Deux étapes de filtrage.

1°/ Préfiltrage et décantation

Séparation des impuretés de l'ordre de grandeur du 1/10 de mm et de l'eau

Remarque : *Eventuellement remplir le réservoir le soir après utilisation de façon à éviter la condensation de la vapeur d'eau sur les parois internes pendant la nuit.*

2°/ Filtrage fin

Remplacer les cartouches aux intervalles prescrits.

● Contrôles à effectuer sur circuit d'alimentation

- Trou d'aérage du bouchon de remplissage du réservoir
- Etat des canalisations
- Etat des joints et bon serrage des raccords
- Contrôle du clapet de décharge.
- Contrôle du filtre et du préfiltre.
- Eventuellement contrôler le bon état des joints de clapet de pompe d'injection en actionnant la pompe d'alimentation à la main. Si les joints sont défectueux le combustible coule aux raccords de refoulement de la pompe.

● Vérification des pompes d'alimentation sur le banc d'essai

- Contrôle de la dépression
- Contrôle de la pression d'auto réglage (environ 2 kg/cm²)
- Contrôle de l'étanchéité de la pompe.
- Contrôle du débit.

La capacité de débit d'une pompe d'alimentation doit être 4 fois supérieure au débit maxi de la pompe d'injection.

- Les injecteurs du type BOSCH DLLA 54 S228 et du type Sigma 5112 sont montés sur les moteurs MZ.
- Les injecteurs du type SIGMA SG 5555 équipent tous les moteurs S en remplacement des injecteurs BSG 5387 - SG 5387 - SG 5385 - SG 5257.

TYPES D'INJECTEURS	PRESSION DE TARAGE	DEPASSEMENT	LEVÉE D'AIGUILLE
SG 5257	180 bars + 10 + 0	6,70 ± 0,3	0,38 ± 0,03
SG 5385	160 mini en fonctionnement	6,30 ± 0,3	
SG 5387			
BSG 5387	210 ⁺¹⁰ ₊₀ bars état neuf 180 bars après fonctionnem. 165 mini admissible	5,30 ± 0,3	
SG 5555			

PARTICULARITÉS AUX INJECTEURS « S »

L'essai de l'injecteur s'effectue de la façon suivante :

A — Utiliser la pompe à tarer classique munie d'un raccord spécial d'ajustage.

La pression de tarage doit être située à 210 bars pour BSG 5387 et SG 5555
180 bars pour SG 5257 - SG 5385 - SG 5387

a) Etanchéité du siège :

Amener la pression à 20 kg en-dessous de la pression de tarage.

Il ne doit pas se former de gouttes avant 10 secondes. Ne pas toucher le bout de l'injecteur.

b) Temps de chute.

Le temps de chute ne doit pas être inférieur à 9 secondes entre 165 et 100 kg/cm².

B — Essai en dynamique

Utiliser par exemple une pompe CMS spécification 1033/1 à une vitesse de 50 tr/mn et réglée à un débit d'environ 25 à 30 mm³.

L'injecteur doit pulvériser correctement.

Si un des critères ci-dessus n'est pas satisfaisant, démonter l'injecteur en procédant comme suit :

— Démontage de la bague supérieure,

— Désassemblage de toutes les pièces et nettoyage complet au gas-oil.

Après nettoyage parfait, remonter l'injecteur en respectant l'appairage des pièces et le serrage de la douille supérieure qui ne doit pas dépasser un couple de 4 m.kg. Ensuite reprendre les essais comme en A.

Il est important de noter qu'un temps de chute bref peut provenir d'un manque d'étanchéité de la douille supérieure avec le corps et son chapeau. Un injecteur ne devra donc être rebuté et envoyé en réparation qu'après avoir fait son possible pour éliminer les fuites.

Tableau des cales de réglages

Références	Epaisseur	Augmentation moyenne de tarage
209 794	0,10 mm	6 à 7 kg/cm ²
211 411	0,15 mm	9 à 10 kg/cm ²
209 793	0,20 mm	13 à 14 kg/cm ²
211 410	0,50 mm	32 à 33 kg/cm ²

Nota : Dans tous les cas la rondelle d'épaisseur 1 mm - Référence 209 792 - doit être mise en place. Cette rondelle doit toujours être montée côté butée aiguille.

Dans les 2 cas la pression de tarage, ne doit pas être inférieure à 160 bars après fonctionnement.

INSTRUCTIONS

Le tarage du ressort d'injecteur nouveau modèle à 210 bars n'est réalisé que pour un équipement entièrement neuf. Après un certain temps de fonctionnement, le ressort aura travaillé et le tarage se stabilisera vers 180 bars.

En cas de nécessité, le réglage du tarage des injecteurs après fonctionnement ne devra en aucun cas être effectué à 210 bars, mais à 180 bars.

Débit des pompes

La longueur des canalisations haute pression, ainsi que la pression d'ouverture de l'injecteur faisant varier les débits et les débuts d'injection pour une position fixe de crémaillère et à vitesse constante, il sera donc nécessaire de connaître les cotes des canalisations et les caractéristiques d'injecteurs équipant la pompe pour le réglage.

Dans le but d'éviter au réparateur l'emploi d'injecteurs et de canalisations multiples, le constructeur procède comme suit :

- 1°/ Réglage du débit maxi pompe sur moteur au banc d'essai de façon à obtenir puissance maxi sans fumée.
- 2°/ Relevé de ce débit au banc d'essai injection pompe équipée d'injecteurs et de canalisations définis.

Exemple : Injecteur type R taré à 150 kg/cm²
Canalisation ϕ 6 x 2 mm Longueur 1340 mm.

- 3°/ Communication de ces débits au réparateur qui réglera ses pompes avec ces seuls éléments

Etant donné la diversité dans l'équipement des bancs d'essai il sera donc impératif d'étalonner ceux qui ne présenteront pas les mêmes caractéristiques que celles données dans les fiches techniques de réglage (tuyauterie, injecteur) en fonction des pompes réglées sur un banc d'essai dont les éléments sont définis.

ENTRETIEN ET ETALONNAGE DES BANCS

1°/ Entretien du banc. Contrôles périodiques.

- Des tuyauteries d'alimentation
- Du filtre
- Des canalisations haute pression (embouts refoulés)

Après un certain temps d'utilisation les embouts arrivent à se mater; cela provoque une diminution du ϕ des trous. Eventuellement passer un foret correspondant pour rectifier la section intérieure.

- Injecteurs (Contrôle et tarage)

2°/ Etalonnage des bancs.

Se fait à l'aide d'une pompe neuve réglée à l'usine.

- a) Présentation de la pompe étalon sur le banc.
- b) La faire tourner jusqu'à l'obtention de la température de fonctionnement.
- c) Relever un débit au régime maxi et à pleine charge, du premier élément de pompe;
- d) Relever un 2^{ème} débit, même position de crémaillère et même vitesse; toujours du premier élément mais avec un 2^{ème} injecteur du banc.

Faire autant de relevés qu'il y a d'injecteurs, en se basant toujours sur le premier élément de pompe. Ceci dans le but de tester les tuyauteries et injecteurs.

- e) Si les opérations précédentes sont satisfaisantes, terminer l'étalonnage par un relevé de débit général.

POMPES
(licence BOSCH)

Exemple : P.E.S. 6 A 80 B 412 L₄/106

- P Pompe d'injection
- E Avec arbre à cames
- S Avec fixation frontale
- 6 Nombre d'éléments
- A ou }
B ou } Taille de la pompe
Z }
- 80 ϕ Piston en 1/10 mm
- B Lettre de modification
- 4 ou 3, 5, 6 {
 - 3 Repère à gauche 1 pompe d'alimentation
 - 4 Repère à droite 1 pompe d'alimentation
 - 5 Repère à gauche 2 pompes d'alimentation
 - 6 Repère à droite 2 pompes d'alimentation
- 1 Chiffre de montage {
 - 0 Sans régulateur
 - 1 Avec régulateur à gauche
 - 2 Avec régulateur à droite
- 2 Avance
Accouple-ment {
 - 0 Sans avance et sans accouplement
 - 1 Avec avance variable à gauche
 - 2 Avec avance variable à droite
 - 3 Avec accouplement à gauche
 - 4 Avec accouplement à droite
- L₄ Licence BOSCH pour l'Italie
- 1 Piston à rampe {
 - 0 Spéciale
 - 1 Normale
 - 2 Lente
- 0 Forme de la came {
 - 0 Spéciale
 - 1 Profil normal taille A et B
 - 2 Profil rapide taille A et B
 - 3 et 4 Profil rapide taille B (cames différentes)
- 6 Soupape

REGULATEURS (licence BOSCH)

PNEUMATIQUES

Ex : EP/MN 60 A L 4/2

- EP = Régulateur pneumatique
- /M = A membrane
- N = Avec came et ressort supplémentaire
- 60 = Diamètre de la membrane
- A = Taille du régulateur
- L4 = Licence BOSCH pour l'Italie
- /2 = Numéro de variante

MECANIQUES

Ex : R P V B 225 - 1100 D : L 4/15

- R = Régulateur de vitesse
- P = Accouplement amortisseur
- V = Régulation variable
- B = Taille de régulateur
- 225 = Régime minimum d'intervention
- = Indication de régulation "Tous régimes"
- / = Indication de régulation "Minimum Maximum"
- 1100 = Régime maximum d'intervention
- D = Lettre de modification
- L 4 = Licence BOSCH pour l'Italie
- 15 = Numéro de variante

INJECTEURS

(BOSCH)

Ex : DN 12 SD 12
DLL 145 S 6 M1
DLL 160 S 50 F

DN = Injecteur normal

DLL = Injecteur long à trous

12 = }
145 = } Angles des jets
160 = }

S = Taille de l'injecteur
(taille croissante : R S T U V)

D = Injection retardée

12 = }
M1 = } Numéro de variante
50 F = }

AVANCE – AUTOMATIQUE

Ex : P A V 6° 500 - 1000 D 2

PAV = Variateur d'avance

6° = Angle minimum de correction

500-1000 = Plage de correction

D = Sens de rotation droite (S : gauche)

2 = Numéro de variante

POMPE D'ALIMENTATION

Ex : FP/KE 22 A : L 4/1

FP = Pompe d'alimentation

/KE = Type de pompe

22 = Diamètre du piston

A = Taille de la pompe

L 4 = Licence BOSCH pour l'Italie

**POMPES
(SIGMA)**

Ex : CMS 6 D 100 S 547/2

C = Type de la pompe

M = Carter monobloc

S = Régulateur

SD : Régulateur double

SP : Régulateur avec correcteur pneumatique

SM : Régulateur mini-maxi

6 = Nombre de cylindres

D = Pièces d'usure

A : Clapets à billes - poussoirs lisses

B : Clapets à billes - poussoirs à galet

C : Clapets à réaspiration - poussoirs lisses

D : Clapets à réaspiration - poussoirs à galet

100 = Diamètre des pistons en 1/10^e de mm

S = Forme de la rampe de piston

Rampe normale : A Auto avance

E Essence

S Sans avance

L Groupe électrogène

H Piston à 1 T - 1 G - 1 R

Rampe inversée : B Auto avance

F Essence

T Sans avance

M Groupe électrogène

J Piston à 1 T - 1 G - 1 R

547/2 = Spécification

POMPES
C. M. S.

Avant remontage de la pompe

I – CONTROLES PARTICULIERS

- L'axe de galet de poussoir est emmanché avec serrage.
Aucun jeu ne sera admis.
- Afin d'éviter les points durs de la crémaillère mesurer le jeu entre la coupelle d'appui du ressort et la queue de guidage du piston.
Jeu Z - Valeur = 0,04 à 0,26 mm (Fig. 1)

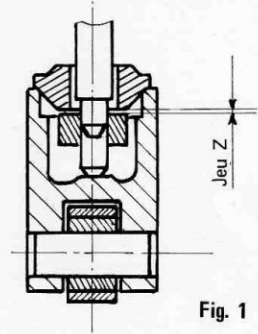

Fig. 1

- Contrôler le pré-serrage du ressort de la soupape de réaspiration.
Cote Y - Valeur = 1 à 3 mm (Fig. 2)
- Mesurer la différence de longueur entre les ressorts de ralenti et les ressorts de vitesse
Valeur = 2 à 3 mm

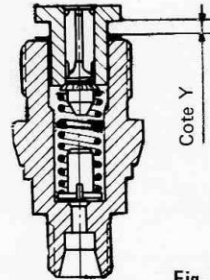

Fig. 2

II – JEUX DE MONTAGE (en millimètre)

Arbre à cames Jeu axial 0,1 maxi.

Si l'épaisseur du roulement est égale ou supérieure à 13,96 mm le montage sera effectué sans cale.

III – COUPLES DE SERRAGE (en dam N)

- | | |
|---|-----|
| – Raccord de refoulement sur tête hydraulique | 6 |
| – Erou de bride de tête hydraulique | 1,8 |
| – Erou de fixation du plateau régulateur | 8 |
| – Contre-écrou de la vis de débit | 2,5 |

IV – REGLAGE DE LA SURCHARGE

La surcharge se règle au montage, au moyen de cales qui limitent la course du plateau arrière. Pour effectuer ce réglage on opère de la façon suivante :

- La pompe étant verticale en appui sur la face avant, monter le plateau avant, l'étoile avec les masses, le plateau arrière.
- Mesurer la distance entre la face arrière du levier de crémaillère (Régulateur TVRF) ou la face arrière de la plaque guide (Régulateur TVERF) et la face arrière du carter (sans joint). On obtient une certaine cote x .
- Pour chaque réglage une cote A est indiquée sur la fiche technique.
- Ajouter l'épaisseur de cales correspondant à la différence entre la cote x relevée et la cote A indiquée. $x - A =$ épaisseur de cales.

Nota :

1°/ Les cales de réglage sur le régulateur TVERF sont fixées par vis et non par clips comme sur le régulateur TVRF.

Pour une épaisseur de cales égale ou supérieure à 3 mm (TVRF) et 3,5 mm (TVERF) il est nécessaire d'utiliser les cales N° 70-320 545 (TVRF)
N° 70-207 957 (TVERF).

V – REGLAGE DE LA CREMAILLERE

A/ Régulateur TVRF

- Mettre en place sur la face d'appui du régulateur la "barrette" de réglage en la fixant par deux vis.
- Amener la crémaillère au stop à l'aide du levier de stop, la pompe étant verticale en appui sur sa face avant.

- Maintenir le plateau arrière en butée sur les tenons de la "barrette".
- Visser l'écrou de crémaillère jusqu'à effleurer le levier de crémaillère.
- Bloquer le contre-écrou dans cette position (Fig. 3).

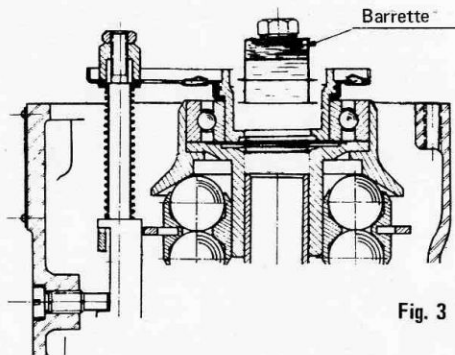

Fig. 3

B/ Régulateur TVERF

— Mettre en place le faux couvercle (avec joint) évidé sur la partie haute dans lequel est monté uniquement un levier de renvoi.

— La crémaillère étant montée avec la chape, amener la face avant de la crémaillère en retrait de la face avant du carter de 2 mm.

Pour cette opération conserver la pompe verticale en appui sur sa face avant, la crémaillère en butée sur une cale d'épaisseur de 2 mm.

— Amener ensuite la plaque guide en appui sur les butées du couvercle et dévisser la tige de crémaillère jusqu'à ce que celle-ci vienne en contact avec l'axe de la chape. Bloquer alors le contre-écrou (Fig. 4)

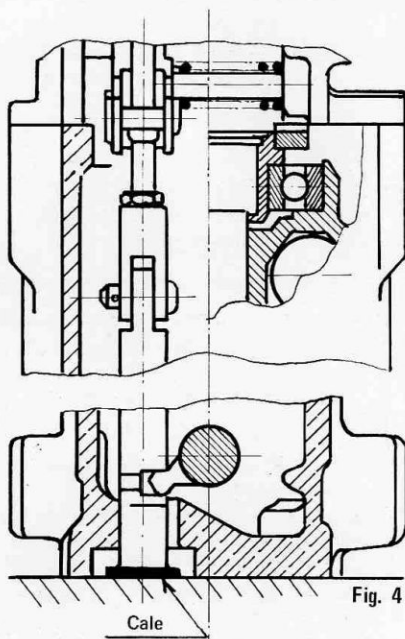

— Régler la tension de mise en place du ressort de crémaillère en vissant l'écrou "Nylstop" jusqu'à ce que la tige de crémaillère dépasse l'écrou de 4 mm. Cote Z (Fig. 5).

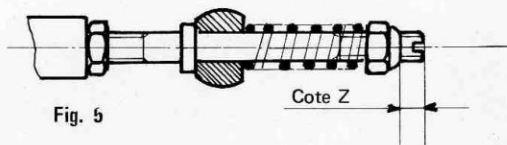

C/ Régulateur TVERF amélioré (62S)

— Réglage de la surcharge identique aux autres pompes.

— Pas de réglage de la course mécanique du régulateur

1 – Opérations préliminaires

Faire le plein d'huile.

Faire tourner la pompe jusqu'à l'obtention d'une température de fonctionnement de 30° à 40°.

2 – Début d'injection

Faire tourner la pompe à 100 tours au-dessus du régime de début coupure. Déplacer la crémaillère vers l'avant de 1 mm. Faire pivoter les têtes hydrauliques pour obtenir le début d'injection.

3 – Réglage de la fin coupure

Mettre la pompe à la vitesse de fin coupure moins 20 tours environ. Tendre le levier d'accélération jusqu'à ce que les injecteurs crachent et visser GV jusqu'à ce que les injecteurs ne crachent plus. S'assurer que le levier d'accélération soit en butée.

4 – Réglage des débits

Mettre la pompe en vitesse pleine charge (levier tendu). Agir sur la vis de débit D pour faire varier le débit général de la pompe. Ramener les débits les plus forts vers les moins et remonter si nécessaire D.

5 – Contrôle du début coupure

Le levier étant accéléré monter un comparateur en butée de crémaillère. Augmenter la vitesse du banc jusqu'à ce que l'aiguille décolle franchement. Contrôler la vitesse; si celle-ci est trop grande, visser légèrement G.V.

6 – Contrôle de reprise injection

La pompe étant en fin coupure, diminuer la vitesse jusqu'à ce que les injecteurs se remettent à débiter. C'est la reprise d'injection qui doit se faire au maximum 20 tours en-dessous de la vitesse fin coupure. Si non voir point dur.

7 – Contrôle de la surcharge

Le levier étant tendu, mettre à la vitesse surcharge. Contrôler le débit général.

8 – Contrôle de l'élimination de la surcharge

Monter le comparateur en butée sur crémaillère et augmenter au banc la vitesse jusqu'à ce que l'aiguille se stabilise.

9 – Réglage du ralenti

Enlever le comparateur, détendre le levier d'accélération. Mettre la pompe à la vitesse indiquée et régler la vis R. Si les débits sont inégaux, contrôler les clapets de refoulements.

10 – Contrôle de la coupure au ralenti

Augmenter progressivement la vitesse du banc jusqu'à ce que les injecteurs ne crachent plus. Contrôler la vitesse. Redescendre la vitesse du banc jusqu'à ce que les injecteurs crachent. La différence doit être de 20 tours maximum.

11 – Réglage du stabilisateur

a) Réglage de la tension du ressort

Amener la vis de réglage au contact avec le ressort.

Serrer cette vis de 1/4 de tour à partir de cette position.

b) Positionnement sur le régulateur

Le levier d'accélération étant en butée maxi, faire tourner le banc dans le sens accélération de façon à obtenir la fin de coupure maxi. (débit nul aux injecteurs)

Visser le stabilisateur jusqu'au contact avec la crémaillère pour faire réapparaître le débit d'injection.

NOUVELLE VERSION

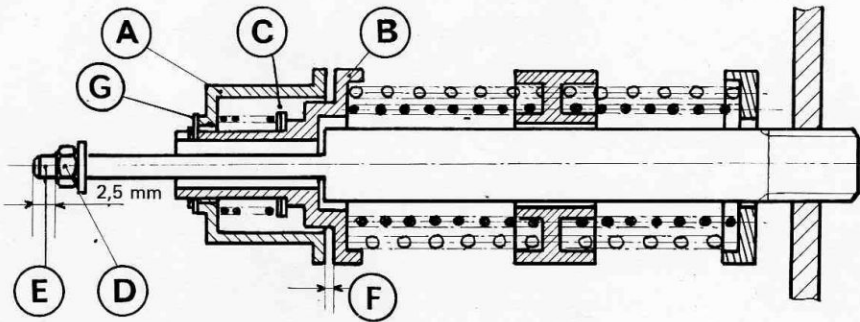

- A : Coupelle extérieure (appui du plateau mobile)
- B : Coupelle intérieure (appui des ressorts de régulateur)
- C : Cales de réglage de tension du ressort correcteur
- D : Ecrou de positionnement de l'ensemble correcteur
- E : Tige de débit
- F : Course de correction
- G : Cales de réglage de la course de correction

REGLAGES MECANQUES

Pour le réglage de la tension initiale du ressort de correction et de la course de correction, se reporter à la fiche de réglage concernant chaque type de pompe.

UNIC
FIAT
OM

MODIFICATION DES SPÉCIFICATIONS DE POMPES

Type de moteur	Nouvelle spécification	Ancienne spécification
M 32 S	525/4	525/3
M 32 SD	529/3	529/2
M 42 SB	547/2	527/7
L 63 S	547/1	527/6
M 62 S	528/6	528/3
M 62 S	528/5	528/4
V 85 S	545/3	545/2
V 85 S (OM)	545/1	

IMPORTANT : Cette modification de spécification n'entraîne aucune variation des valeurs de réglage.

Moteur : M 32 S

Utilisation : Camion

525/1

Vitesse maxi à vide : 2800 t/mn

Vitesse de ralenti : 500 t/mn

Code : 250 - 1300

Sens de rotation : Droite		Régulateur - Type T.V.R.F. 45°	
Ordre d'injection 1-3-4-2		Couvercle AR	211 980-000
Carter	205 519-001	Plateau AV élastique	205 344-001
Arbre à cames	360 003	Plateau AR acier	205 285-000
Poussoir à galets	320 000-003	Tige de débit	320 275
Piston - Cyl. Type CMC 100 S	202 538-000	Coupelle AV	340 025
Clapet - Type R = 70 mm ³	209 756-000	Coupelle AR	340 026
Raccord de refoulement	340 128	Ressort GV	320 562
Soupape de balayage		Ressort ralenti	320 568-001
Stabilisateur	210 499-000	Ressort surcharge	320 344
Palier intermédiaire 8 cyl.		Ressort correcteur	320 093
Equerre de calage		Levier de stop	320 282-000
Arrêt de gaine		Levier commande ext.	360 070-003
Pompe d'alimentation Type LM 38	211 908-000	Tête hydraulique complète	360 276-000
Montée à gauche			
Accouplement		Filter type FS 50 M.1.d	206 568
Avance		Sachet type	
Porte-injecteur type		Soupape filtre tarée à 0,8 bar	205 169-000
Injecteur type SG 5555	213 986-001	Préfiltre type	205 614-000
Tarage 210 + 10 kg/cm ²	Ressort 14,15	Sachet type	
+ 0			

RÉGLAGE SUR BANC ÉLECTRIQUE

Conditions de réglage				INJECTEUR DN 12 SD 12				Tarage : 150 bars				
				Tuyaux 6 x 2				Longueur 1340				
								Température 40° ± 2°				
Pleine Charge				Ralenti		Surcharge		Cotes	Loi d'avance			
Débit mm ³ /coup	Vitesse pompe	Début coupure	Fin de coupure	Débit mm ³ /coup	Vitesse pompe	Débit mm ³ /coup	Vitesse pompe		en pleine charge		sur moteur à vide	
									t/mn	Degré	t/mn	Degré
89 ± 2,5	700	1300 +30 + 10	MAXI 1430	30 ± 5	250	MINI 130	200	A : 9				
81 ± 2	1200							B :				
								C :				
								D :				

Observations
Entraînement céloron sur le banc d'essai.

Conditions de réglage				INJECTEUR RS 1 - 1 x 0,8				Réf.206 611-001				
				Tuyaux 6 x 2				Longueur 1340				
								Tarage : 150 bars				
								Température 40° ± 2°				
Pleine Charge				Ralenti		Surcharge		Cotes	Loi d'avance			
Débit mm ³ /coup	Vitesse pompe	Début coupure	Fin de coupure	Débit mm ³ /coup	Vitesse pompe	Débit mm ³ /coup	Vitesse pompe		en pleine charge		sur moteur à vide	
									t/mn	Degré	t/mn	Degré
93 ± 2,5	700	1300 +30 + 10	MAXI 1430	30 ± 5	250	MINI 140	200	A : 9				
87 ± 2	1200							B :				
								C :				
								D :				

Elimination de la surcharge 350 t/mn MAXI

Course de correction 1 - 0
- 0,1 mm
Tension initiale du correcteur

Observations

8/71												
------	--	--	--	--	--	--	--	--	--	--	--	--

Moteur : M 32 S

Utilisation : Camion

525/3

Vitesse maxi à vide : 2800 t/mn

Vitesse de ralenti : 500 t/mn

Code : 250 - 1300

Sens de rotation : Droite		Régulateur - Type T.V.R.F. 45°	
Ordre d'injection 1-3-4-2		Couvercle AR	211 980-000
Carter	205 519-001	Plateau AV élastique	205 344-001
Arbre à cames	360 003	Plateau AR acier	205 285-000
Poussoir à galets	320 000-003	Tige de débit	320 275
Piston - Cyl. Type CMC 100 S	202 538-000	Coupelle AV	340 025
Clapet - Type R = 70 mm3	209 756-000	Coupelle AR	340 026
Raccord de refoulement	340 128	Ressort GV	320 562
Soupape de balayage	205 169-000	Ressort ralenti	320 568-001
Stabilisateur	210 499-000	Ressort surcharge	320 344
Palier intermédiaire 8 cyl.		Ressort correcteur	320 092
Equerre de calage		Levier de stop	320 282-000
Arrêt de gaine		Levier commande ext.	360 070-003
Pompe d'alimentation Type LM 38	211 908-000	Tête hydraulique	360 276-000
Montée à gauche			
Accouplement		Filtre type	
Avance		Sachet type	
Porte-injecteur type		Soupape filtre tarée à 1,250 bars	205 370-000
Injecteur type SG 5555	213 986-001	Préfiltre type	205 614-000
Tarage 210 \pm 10 / \pm 0 kg/cm ²	Ressort 14,15	Sachet type	

RÉGLAGE SUR BANC ÉLECTRIQUE

INJECTEUR DN 12 SD 12

Tarage : 150 bars

Conditions de réglage

Tuyaux 6 x 2

Longueur 1340

Température 40° ± 2°

Pleine Charge				Ralenti		Surcharge		Cotes	Loi d'avance			
Débit mm ³ /coup	Vitesse pompe	Débit coupure	Fin de coupure	Débit mm ³ /coup	Vitesse pompe	Débit mm ³ /coup	Vitesse pompe		en pleine charge		sur moteur à vide	
								t/mn	Degré	t/mn	Degré	
93 ± 2,5	700	1300 \pm 30 \pm 10	MAXI 1430	30 ± 5	250	MINI 130	200	A : 9				
83 ± 2	1200							B :				
								C :				
								D :				

Observations

Accouplement céloron sur le banc

INJECTEUR RS 1 - 1 x 0,8

Réf. 206 611-001

Tarage : 150 bars

Conditions de réglage

Tuyaux 6 x 2

Longueur 1340

Température 40° ± 2°

Pleine Charge				Ralenti		Surcharge		Cotes	Loi d'avance			
Débit mm ³ /coup	Vitesse pompe	Débit coupure	Fin de coupure	Débit mm ³ /coup	Vitesse pompe	Débit mm ³ /coup	Vitesse pompe		en pleine charge		sur moteur à vide	
								t/mn	Degré	t/mn	Degré	
97,5 ± 2,5	700	1300 \pm 30 \pm 10	MAXI 1430	30 ± 5	250	MINI 140	200	A : 9				
89 ± 2	1200							B :				
								C :				
								D :				

Elimination de la surcharge 350 t/mn MAXI

Course de correction 1 $\frac{0}{-0,1}$ mm
Tension initiale du correcteur

Observations

8/71																			
------	--	--	--	--	--	--	--	--	--	--	--	--	--	--	--	--	--	--	--

Moteur : M 52 S

Utilisation : Camion

526/1

Vitesse maxi à vide : 2800 t/mn

Vitesse de ralenti : 500 t/mn

Code : 250 - 1300

Sens de rotation : Droite		Régulateur - Type T.V.R.F. 45°	
Ordre d'injection 1-2-4-5-3		Couvercle AR	211 980-000
Carter	206 795	Plateau AV élastique	205 344-001
Arbre à cames	380 044	Plateau AR acier	205 285-000
Poussoir à galets	320 000-003	Tige de débit	320 275
Piston - Cyl. Type CMC 100 S	202 538-000	Coupelle AV	340 025
Clapet - Type R = 70 mm3	209 756-000	Coupelle AR	340 026
Raccord de refoulement	340 128	Ressort GV	320 562
Soupape de balayage		Re:sort ralenti	320 568-001
Stabilisateur	210 499-000	Ressort surcharge	320 344
Palier intermédiaire 8 cyl.		Ressort correcteur	320 093
Equerre de calage		Levier de stop	320 282-000
Arrêt de gaine		Levier commande ext.	360 070-003
Pompe d'alimentation Type LM 38	211 908-000	Tête hydraulique	360 276-000
Montée à gauche			
Accouplement		Filtre type	
Avance		Cartouche V 80	211 800
Porte-injecteur type		Soupape filtre tarée à 0,8 bar	203 559-000
Injecteur type SG 5387	211 883-000	Préfiltre type	205 614-000
Tarage 210 ^{+ 10} / _{+ 0} kg/cm ²	Ressort 14,15	Sachet type	
	207 789		

RÉGLAGE SUR BANC ÉLECTRIQUE

INJECTEUR DN 12 SD 12

Tarage : 150 bars

Conditions de réglage

Tuyaux 6 x 2

Longueur 1340

Température 40° ± 2°

Pleine Charge				Ralenti		Surcharge		Cotes	Loi d'avance			
Débit mm ³ /coup	Vitesse pompe	Début coupure	Fin de coupure	Débit mm ³ /coup	Vitesse pompe	Débit mm ³ /coup	Vitesse pompe		en pleine charge		sur moteur à vide	
									t/mn	Degré	t/mn	Degré
89 ± 2,5	700	1300 ^{+ 30} / _{+ 10}	MAXI 1430	30 ± 5	250	MINI 130	200	A : 9				
81 ± 2	1200							B : C : D :				

Observations

INJECTEUR RS 1 - 1 x 0,8

Réf. 206 611-001

Tarage : 150 bars

Conditions de réglage

Tuyaux 6 x 2

Longueur 1340

Température 40° ± 2°

Pleine Charge				Ralenti		Surcharge		Cotes	Loi d'avance			
Débit mm ³ /coup	Vitesse pompe	Début coupure	Fin de coupure	Débit mm ³ /coup	Vitesse pompe	Débit mm ³ /coup	Vitesse pompe		en pleine charge		sur moteur à vide	
									t/mn	Degré	t/mn	Degré
93 ± 2,5	700	1300 ^{+ 30} / _{+ 10}	MAXI 1430	30 ± 5	250	MINI 140	200	A : 9				
87 ± 2	1200							B : C : D :				

Elimination de la surcharge 350 t/mn MAXI

Course de correction 1 ^{- 0}/_{- 0,1}
Tension initiale du correcteur

Observations

Accouplement céloron pour essai

8/71																			
------	--	--	--	--	--	--	--	--	--	--	--	--	--	--	--	--	--	--	--

Moteur : M 42 S

Utilisation : Camion O.M.

527/2

Vitesse maxi à vide : 2.800 t/mn

Vitesse de ralenti : 500 t/mn

Code : 250 - 1300

Sens de rotation : Droite _____		Régulateur - Type T.V.R.F. 45° _____	
Ordre d'injection 1 - 5 - 3 - 6 - 2 - 4 _____		Couvercle AR _____	211 980-000
Carter _____	205 892-001	Plateau AV élastique _____	205 344-001
Arbre à cames _____	385 001	Plateau AR acier _____	205 285-000
Poussoir à galets _____	320 000-003	Tige de débit _____	206 647
Piston - Cyl. Type CMC 100 S _____	202 538-000	Coupelle AV _____	206 648
Clapet - Type R = 70 mm ³ _____	209 756-000	Coupelle AR _____	340 026-000
Raccord de refoulement _____	340 128	Ressort GV _____	320 562
Soupape de balayage _____	205 169-000	Ressort ralenti _____	320 568-001
Stabilisateur _____	210 499-000	Ressort surcharge _____	320 344
Palier intermédiaire 8 cyl. _____		Ressort correcteur _____	320 093
Equerre de calage _____		Levier de stop _____	320 282-000
Arrêt de gaine _____		Levier commande ext. _____	211 052
Pompe d'alimentation Type LM 38 _____	211 908-000	Tête hydraulique _____	360 276-000
Montée à gauche _____			
Accouplement _____		Filtre type _____	
Avance _____		Sachet type _____	
Porte-injecteur type _____		Soupape filtre tarée à 1,250 bars _____	205 370-000
Injecteur type SG 5555 _____	213986-001	Préfiltre type _____	205 614-000
Tarage 210 ⁺¹⁰ / ₀ kg/cm ² Ressort 14,15 _____	209 789	Sachet type _____	

RÉGLAGE SUR BANC ÉLECTRIQUE

INJECTEUR DN 12 SD 12				Tuyaux 6 x 2				Longueur 1340		Tarage : 150 bars Température 40° ± 2°			
Conditions de réglage													
Pleine Charge				Ralenti		Surcharge		Cotes	Loi d'avance				
Débit mm ³ /coup	Vitesse pompe	Début coupure	Fin de coupure	Débit mm ³ /coup	Vitesse pompe	Débit mm ³ /coup	Vitesse pompe		en pleine charge		sur moteur à vide		
89 ± 2,5	700	1300 ⁺³⁰ / ₊₁₀	MAXI 1430	30 + 5	250	MINI 130	200	A : 9	t/mn	Degré	t/mn	Degré	
75 ± 2	1200							B :					
								C :					
								D :					

Observations
Accouplement céloron

INJECTEUR RS 1 - 1 x 0,8				Tuyaux 6 x 2				Longueur 1340		Réf. 206 611-001 Tarage : 150 bars Température 40° ± 2°			
Conditions de réglage													
Pleine Charge				Ralenti		Surcharge		Cotes	Loi d'avance				
Débit mm ³ /coup	Vitesse pompe	Début coupure	Fin de coupure	Débit mm ³ /coup	Vitesse pompe	Débit mm ³ /coup	Vitesse pompe		en pleine charge		sur moteur à vide		
93 ± 2,5	700	1300 ⁺³⁰ / ₊₁₀	MAXI 1430	30 + 5	250	MINI 140	250	A : 9	t/mn	Degré	t/mn	Degré	
81 ± 2	1200							B :					
								C :					
								D :					

Elimination de la surcharge 350 t/mn
Course de correction 1,5 ^{+0,5}/₊₀ mm
Tension initiale du correcteur

Observations
Charge à coupelles jointives : 15 kg ± 0,5

8/71																			
------	--	--	--	--	--	--	--	--	--	--	--	--	--	--	--	--	--	--	--

Moteur : M 42 S

52713

Utilisation : Camion O.M.

Vitesse maxi à vide : 2.800 t/mn

Vitesse de ralenti : 500 t/mn

Code : 250 - 1300

Sens de rotation : Droite		Régulateur - Type T.V.R.F. 45°	
Ordre d'injection 1 - 5 - 3 - 6 - 2 - 4		Couvercle AR	211 980-000
Carter	205 892-001	Plateau AV	205 344-001
Arbre à cames	385 001	Plateau AR	205 285-000
Poussoir à galets	320 000-003	Tige de débit	320 275
Piston - Cyl. Type CMC 100 S	202 538-000	Coupelle AV	340 025
Clapet - Type R = 70 mm3	209 756-000	Coupelle AR	340 026
Raccord de refoulement	340 128	Ressort GV	320 562
Soupape de balayage	205 169-000	Ressort ralenti	320 568-001
Stabilisateur	210 499-000	Ressort surcharge	320 344
Palier intermédiaire 8 cyl.		Ressort correcteur	320 092
Equerre de calage		Levier de stop	320 282-000
Arrêt de gaine		Levier commande ext.	211 052
Pompe d'alimentation Type LM 38	211 908-000	Tête hydraulique	360 276-000
Montée à gauche			
Accouplement		Filter type	
Avance		Sachet type	
Porte-injecteur type		Soupape filtre tarée à 1,250 bars	205 370-000
Injecteur type SG 5555	213 986-001	Préfiltre type	205 614-000
Tarage 210 + 10 / - 0 kg/cm ²	Ressort 14,15	Sachet type	

RÉGLAGE SUR BANC ÉLECTRIQUE

INJECTEUR DN 12 SD 12								Tarage : 150 bars			
Conditions de réglage								Température 40° ± 2°			
Pleine Charge				Ralenti		Surcharge		Cotes		Loi d'avance	
Débit mm ³ /coup	Vitesse pompe	Début coupure	Fin de coupure	Débit mm ³ /coup	Vitesse pompe	Débit mm ³ /coup	Vitesse pompe			en pleine charge t/mn, Degré	sur moteur à vide t/mn Degré
93 ± 2,5	700	1300 ⁺³⁰ / ₊₁₀	MAXI 1430	30 ± 5	250	MINI 140	200	A : 9			
83 ± 2	1200							B :			
								C :			
								D :			

Observations
Avec accouplement céloron sur le banc

INJECTEUR RS 1 - 1 x 0,8								Réf. 206 611-001			
Conditions de réglage								Tarage : 150 bars			
Tuyaux 6 x 2								Longueur 1340			
Température 40° ± 2°											
Pleine Charge				Ralenti		Surcharge		Cotes		Loi d'avance	
Débit mm ³ /coup	Vitesse pompe	Début coupure	Fin de coupure	Débit mm ³ /coup	Vitesse pompe	Débit mm ³ /coup	Vitesse pompe			en pleine charge t/mn, Degré	sur moteur à vide t/mn Degré
97,5 ± 2,5	700	1300 ⁺³⁰ / ₊₁₀	MAXI 1430	30 ± 5	250	MINI 140	200	A : 9			
89 ± 2	1200							B :			
								C :			
								D :			

Elimination de la surcharge 350 t/mn
Course de correction 1 - 0,1 / - 0 mm
Tension initiale du correcteur

Observations

8/71											
------	--	--	--	--	--	--	--	--	--	--	--

Moteur : M 42 S détaré

Utilisation : Camion

52714

Vitesse maxi à vide : 2.800 t/mn

Vitesse de ralenti : 500 t/mn

Code : 250 - 1300

Sens de rotation : Droite		Régulateur - Type T.V.R.F. 45°	
Ordre d'injection 1 - 5 - 3 - 6 - 2 - 4		Couvercle AR	211 980-000
Carter	205 892-001	Plateau AV élastique	205 344-001
Arbre à cames	385 001	Plateau AR acier	205 285-000
Poussoir à galets	320 000-003	Tige de débit	206 647
Piston - Cyl. Type CMC 100 S	202 538-000	Coupelle AV	206 648
Clapet - Type R = 70 mm3	209 756-000	Coupelle AR	340 026
Raccord de refoulement	340 128	Ressort GV	320 562
Soupape de balayage		Ressort ralenti	320 568-001
Stabilisateur	210 499-000	Ressort surcharge	320 344
Palier intermédiaire 8 cyl.		Ressort correcteur	320 093
Equerre de calage		Levier de stop	320 282-000
Arrêt de gaine		Levier commande ext.	320 070-003
Pompe d'alimentation Type LM 38	211 908-000	Tête hydraulique	360 276-000
Montée à gauche			
Accouplement		Filtre type	
Avance		Sachet type	
Porte-injecteur type		Soupape filtre tarée à 0,8 bar	203 559-000
Injecteur type SG 5555	213 986-001	Préfiltre type	205 614-000
Tarage 210 + 10 / - 0 kg/cm ²	Ressort 14,15	Sachet type	

RÉGLAGE SUR BANC ÉLECTRIQUE

INJECTEUR DN 12 SD 12								Tarage : 150 bars			
Conditions de réglage								Température 40° ± 2°			
Pleine Charge				Ralenti		Surcharge		Cotes		Loi d'avance	
Débit mm ³ /coup	Vitesse pompe	Début coupure	Fin de coupure	Débit mm ³ /coup	Vitesse pompe	Débit mm ³ /coup	Vitesse pompe			en pleine charge t/mn	sur moteur à vide Degré
89 ± 2,5	700	1300 +30 / +10	MAXI 1430	30 ± 5	250	MINI 130	200	A : 9			
75 ± 2	1200							B :			
								C :			
								D :			

Observations
Avec céloron sur banc

INJECTEUR RS 1 - 1 x 0,8								Réf. 206 611-001			
Conditions de réglage								Tarage : 150 bars			
Pleine Charge				Ralenti		Surcharge		Cotes		Loi d'avance	
Débit mm ³ /coup	Vitesse pompe	Début coupure	Fin de coupure	Débit mm ³ /coup	Vitesse pompe	Débit mm ³ /coup	Vitesse pompe			en pleine charge t/mn	sur moteur à vide Degré
93 ± 2,5	700	1300 +30 / +10	MAXI 1430	30 ± 5	250	MINI 140	200	A : 9			
81 ± 2	1200							B :			
								C :			
								D :			

Elimination de la surcharge 350 t/mn MAXI
Course de correction 1,5 + 0,05 / + 0
Tension initiale du correcteur

Observations
Charge à coupelles jointives : 15 ± 0,5 kg

8/71											
------	--	--	--	--	--	--	--	--	--	--	--

Moteur : M 42 S

Utilisation : Niveleuse Wakefield

52715

Vitesse maxi à vide : 1800 t/mn

Vitesse de ralenti : 500 t/mn

Code : 250 - 825

Sens de rotation : Droite		Régulateur - Type T.V.R.F. 45°	
Ordre d'injection 1-5-3-6-2-4		Couvercle AR	211 980-000
Carter	205 892-001	Plateau AV élastique	205 344-001
Arbre à cames	385 001	Plateau AR acier	205 285-000
Poussoir à galets	320 000-003	Tige de débit	320 275
Piston - Cyl. Type CMC 100 S	202 538-000	Coupelle AV	340 025
Clapet - Type R = 70 mm3	209 756-000	Coupelle AR	340 026
Raccord de refoulement	340 128	Ressort GV	320 559
Soupape de balayage		Ressort ralenti	320 568-001
Stabilisateur	210 499-000	Ressort surcharge	320 344
Palier intermédiaire 8 cyl.		Ressort correcteur	320 093
Equerre de calage		Levier de stop	320 282-000
Arrêt de gaine		Levier commande ext.	360 070-003
Pompe d'alimentation Type LM 38	211 908-000	Tête hydraulique	360 276-000
Montée à gauche			
Accouplement		Filtre type	
Avance		Sachet type	
Porte-injecteur type		Soupape filtre tarée à	
Injecteur type SG 5555	213 986-001	Préfiltre type	205 614-000
Tarage 210 + 10 / - 0 kg/cm ²	Ressort 14,15	Sachet type	

RÉGLAGE SUR BANC ELECTRIQUE

INJECTEUR DN 12 SD 12 Tarage : 150 bars
Conditions de réglage Tuyaux 6 x 2 Longueur 1340 Température 40° ± 2°

Pleine Charge				Ralenti		Surcharge		Cotes	Loi d'avance			
Débit mm ³ /coup	Vitesse pompe	Début coupure	Fin de coupure	Débit mm ³ /coup	Vitesse pompe	Débit mm ³ /coup	Vitesse pompe		en pleine charge		sur moteur à vide	
									t/mn	Degré	t/mn	Degré
94 ± 2	800	825 +40 / +20	MAXI 950	30 ± 5	250	MINI 130	200	A : 9 B : C : D :				

Observations

INJECTEUR RS 1 - 1 x 0,8 Réf. 206 611-001 Tarage : 150 bars
Conditions de réglage Tuyaux 6 x 2 Longueur 1340 Température 40° ± 2°

Pleine Charge				Ralenti		Surcharge		Cotes	Loi d'avance			
Débit mm ³ /coup	Vitesse pompe	Début coupure	Fin de coupure	Débit mm ³ /coup	Vitesse pompe	Débit mm ³ /coup	Vitesse pompe		en pleine charge		sur moteur à vide	
								t/mn	Degré	t/mn	Degré	
98 ± 2	800	825 +40 / +20	MAXI 950	30 ± 5	250	MINI 140	200	A : 9 B : C : D :				

Elimination de la surcharge 350 t/mn MAXI

Course de correction 1 - 0 / - 0,1 mm
Tension initiale du correcteur

Observations

Moteur : L 63 S

52716

Utilisation : Camion

Vitesse maxi à vide : 2.800 t/mn

Vitesse de ralenti : 500 t/mn

Code : 250 - 1300

Sens de rotation : Droite		Régulateur - Type T.V.R.F. 45°	
Ordre d'injection 1-5-3-6-2-4		Couvercle AR	211 980-000
Carter	205 892-001	Plateau AV élastique	205 344-001
Arbre à cames	385 001	Plateau AR acier	205 285-000
Poussoir à galets	320 000-003	Tige de débit	320 275
Piston - Cyl. Type CMC 100 S	202 538-000	Coupelle AV	340 025
Clapet - Type R = 70 mm ³	209 756-000	Coupelle AR	340 026
Raccord de refoulement	340 128	Ressort GV	320 562
Soupape de balayage	205 169-000	Ressort ralenti	320 568-001
Stabilisateur	213 671-000	Ressort surcharge	320 344
Palier intermédiaire 8 cyl.		Ressort correcteur	320 093
Equerre de calage		Levier de stop	320 282-000
Arrêt de gaine		Levier commande ext.	360 070-003
Pompe d'alimentation Type LM 38	211 908-000	Tête hydraulique	360 276-000
Montée à gauche			
Accouplement		Filter type	
Avance		Sachet type	
Porte-injecteur type		Soupape filtre tarée à 1,250 bars	205 370-000
Injecteur type SG 5555	213 986-001	Préfiltre type	205 614-000
Tarage 210 + ¹⁰ / ₀ kg/cm ² Ressort 14,15	209 789	Sachet type	

REGLAGE SUR BANC ÉLECTRIQUE

INJECTEUR DN 12 SD 12 Tarage : 150 bars
Tuyaux 6 x 2 Longueur 1340 Température 400 ± 2°

Pleine Charge				Ralenti		Surcharge		Cotes	Loi d'avance			
Débit mm ³ /coup	Vitesse pompe	Début coupure	Fin de coupure	Débit mm ³ /coup	Vitesse pompe	Débit mm ³ /coup	Vitesse pompe		en pleine charge		sur moteur à vide	
									t/mn	Degré	t/mn	Degré
102 ± 2,5	700	1300 + ³⁰ / ₊₁₀	MAXI 1430	30 ± 5	250	MINI 130	200	A : 9				
91,5 ± 2	1200							B :				
								C :				
								D :				

Observations

INJECTEUR RS 1 - 1 x 0,8 Réf. 206 611-001 Tarage : 150 bars
Tuyaux 6 x 2 Longueur 1340 Température 40 ± 2°

Pleine Charge				Ralenti		Surcharge		Cotes	Loi d'avance			
Débit mm ³ /coup	Vitesse pompe	Début coupure	Fin de coupure	Débit mm ³ /coup	Vitesse pompe	Débit mm ³ /coup	Vitesse pompe		en pleine charge		sur moteur à vide	
									t/mn	Degré	t/mn	Degré
108 ± 2,5	700	1300 + ³⁰ / ₊₁₀	MAXI 1430	30 ± 5	250	MINI 130	200	A : 9				
99 ± 2	1200							B :				
								C :				
								D :				

Elimination de la surcharge 350 t/mn MAXI Course de correction 1 -⁰/_{-0,1}
Tension initiale du correcteur

Observations

8/71													
------	--	--	--	--	--	--	--	--	--	--	--	--	--

Moteur : M 42 SB

52717

Utilisation : Camion

Vitesse maxi à vide : 2.800 t/mn

Vitesse de ralenti : 500 t/mn

Code : 250 - 1300

Sens de rotation : Droite		Régulateur - Type T.V.R.F. 45°	
Ordre d'injection 1 - 5 - 3 - 6 - 2 - 4		Couvercle AR	211 980-000
Carter	205 892-001	Plateau AV élastique	205 344-001
Arbre à cames	385 001	Plateau AR acier	205 285-000
Poussoir à galets	320 000-003	Tige de débit	320 275
Piston - Cyl. Type CMC 100 S	202 538-000	Coupelle AV	340 025
Clapet - Type R = 70 mm3	209 756-000	Coupelle AR	340 026
Raccord de refoulement	340 128	Ressort GV	320 562
Soupape de balayage	205 169-000	Ressort ralenti	320 568-001
Stabilisateur	210 499-000	Ressort surcharge	320 344
Palier intermédiaire 8 cyl.		Ressort correcteur	320 092
Equerre de calage		Levier de stop	320 282-000
Arrêt de gaine		Levier commande ext.	360 070-003
Pompe d'alimentation Type LM 38	211 908-000	Tête hydraulique	360 276-000
Montée à gauche			
Accouplement		Filtere type	
Avance		Sachet type	
Porte-injecteur type		Soupape filtre tarée à 1,250 bars	205 370-000
Injecteur type SG 5555	213 986-001	Préfiltre type	205 614-000
Tarage 210 + 10 kg/cm ²		Sachet type	
+ 0 Ressort 14 kg	209 789		

RÉGLAGE SUR BANC ÉLECTRIQUE

INJECTEUR DN 12 SD 12

Tarage : 150 bars

Conditions de réglage

Tuyaux 6 x 2

Longueur 1340

Température 40° ± 2°

Pleine Charge				Ralenti		Surcharge		Cotes	Loi d'avance			
Débit mm ³ /coup	Vitesse pompe	Début coupure	Fin de coupure	Débit mm ³ /coup	Vitesse pompe	Débit mm ³ /coup	Vitesse pompe		en pleine charge		sur moteur à vide	
									t/mn	Degré	t/mn	Degré
93 ± 2,5	700	1300 +30 +10	MAXI 1430	30 ± 5	250	MINI 130	200	A : 9				
83 ± 2	1200							B :				
								C :				
								D :				

Observations

INJECTEUR RS 1 - 1 x 0,8

Réf. 206 611-001

Tarage : 150 bars

Conditions de réglage

Tuyaux 6 x 2

Longueur 1340

Température 40° ± 2°

Pleine Charge				Ralenti		Surcharge		Cotes	Loi d'avance			
Débit mm ³ /coup	Vitesse pompe	Début coupure	Fin de coupure	Débit mm ³ /coup	Vitesse pompe	Débit mm ³ /coup	Vitesse pompe		en pleine charge		sur moteur à vide	
									t/mn	Degré	t/mn	Degré
97,5 ± 2,5	700	1300 +30 +10	MAXI 1430	30 ± 5	250	MINI 140	200	A : 9				
89 ± 2	1200							B :				
								C :				
								D :				

Elimination de la surcharge 350 t/mn MAXI

Course de correction 1 - 0 mm
Tension initiale du correcteur - 0,1

Observations

8/71												
------	--	--	--	--	--	--	--	--	--	--	--	--

Moteur : L 63 S

52718

Utilisation : Camion O.M.

Vitesse maxi à vide : 2.800 t/mn

Vitesse de ralenti : 500 t/mn

Code : 250 - 1300

Pompe Type 6 D 100 S		Encrobrement	211 404
Sens de rotation : Droite		Régulateur - Type T.V.R.F. 45°	
Ordre d'injection 1 - 5 - 3 - 6 - 2 - 4		Couvercle AR	211 980-000
Cartier	205 892-001	Plateau AV élastique 45°	205 344-001
Arbre à cames	385 001	Plateau AR acier	205 285-000
Poussoir à galets	320 000-003	Tige de débit	320 275
Piston - Cyl. Type CMC 100 S	202 538-000	Coupelle AV	340 025
Clapet - Type R = 70 mm ³	209 756-000	Coupelle AR	340 026
Raccord de refoulement	340 128	Ressort GV	320 562
Soupape de balayage	205 169-000	Ressort ralenti	320 568-001
Stabilisateur	210 499-000	Ressort surcharge	320 344
Palier intermédiaire 8 cyl.		Ressort correcteur	320 093
Equerre de calage		Levier de stop	320 282-000
Arrêt de gaine		Levier commande ext.	211 052
Pompe d'alimentation Type LM 38	211 908-000	Tête hydraulique	360 276-000
Montée à gauche			
Accouplement		Filter type	
Avance		Sachet type	
Porte-injecteur type		Soupape filtre tarée à 1,250 bars	205 370-000
Injecteur type SG 5555	213 986-001	Préfiltre type	205 614-000
Tarage 210 + 10 kg/cm ²	Ressort 14,15	Sachet type	
0			

RÉGLAGE SUR BANC ÉLECTRIQUE

Conditions de réglage								INJECTEUR DN 12 SD 12		Tarage : 150 bars			
				Tuyaux 6 x 2		Longueur 1340		Température 40° ± 2°					
Pleine Charge			Ralenti		Surcharge		Cotes	Loi d'avance					
Débit mm ³ /coup	Vitesse pompe	Début coupure	Fin de coupure	Débit mm ³ /coup	Vitesse pompe	Débit mm ³ /coup	Vitesse pompe		en pleine charge		sur moteur à vide		
									t/mn	Degré	t/mn	Degré	
102 ± 2,5	700	1300 + 30 + 10	MAXI 1430	30 ± 5	250	MINI 130	200	A : 9					
91,5 ± 2	1200							B :					
								C :					
								D :					

Observations
Avec accouplement céloron

Conditions de réglage								INJECTEUR RS 1 - 1 x 0,8		Réf. 206 611-001		Tarage : 150 bars	
				Tuyaux 6 x 2		Longueur 1340		Température 40° ± 2°					
Pleine Charge			Ralenti		Surcharge		Cotes	Loi d'avance					
Débit mm ³ /coup	Vitesse pompe	Début coupure	Fin de coupure	Débit mm ³ /coup	Vitesse pompe	Débit mm ³ /coup	Vitesse pompe		en pleine charge		sur moteur à vide		
									t/mn	Degré	t/mn	Degré	
108 ± 2,5	700	1300 + 30 + 10	MAXI 1430	30 ± 5	250	MINI 140	200	A : 9					
99 ± 2	1200							B :					
								C :					
								D :					

Elimination de la surcharge 350 t/mn MAXI
Course de correction 1 - 0
Tension initiale du correcteur - 0,1

Observations

Moteur : M 62 S

52811

Utilisation : Camion

Vitesse maxi à vide : 2.800 t/mn

Vitesse de ralenti : 500 t/mn

Code : 250 - 1300

Sens de rotation : Droite		Régulateur - Type T.V.E.R.F. 45°	
Ordre d'injection 1-2-6-3-4-5-7-8		Couvercle AR	211 816-001
Carter	207 878-001	Plateau AV élastique	205 344-001
Arbre à cames	207 877	Plateau AR	209 568-000
Poussoir à galets	320 000-003	Tige de débit	320 275
Piston - Cyl. Type CMC 100 T	203 630-000	Coupelle AV	340 025
Clapet - Type R = 70 mm3	209 756-000	Coupelle AR	340 026
Raccord de refoulement	340 128	Ressort GV	320 562
Soupape de balayage		Ressort ralenti	320 568-001
Stabilisateur	213 708-000	Ressort surcharge	320 344
Palier intermédiaire 8 cyl.	207 063-001	Ressort correcteur	320 093
Equerre de calage		Levier de stop	203 636-000
Arrêt de gaine		Levier commande ext.	360 070-003
Pompe d'alimentation Type LM 32	202 215-000	Tête hydraulique	360 277-000
Montée à gauche			
Accouplement		Filter type	
Avance		Sachet type	
Porte-injecteur type		Soupape filtre tarée à 0,8 bar	203 559-000
Injecteur type SG 5555	213 986-001	Préfiltre type	205 614-000
Tarage 210 + 10 / + 0 kg/cm ²	Ressort 14,15	Sachet type	
	209 789		

RÉGLAGE SUR BANC ÉLECTRIQUE

INJECTEUR DN 12 SD 12								Tarage : 150 bars				
Conditions de réglage								Température 40° ± 2°				
Pleine Charge				Ralenti		Surcharge		Cotes	Loi d'avance			
Tuyaux 6 x 2				Longueur 1340								
Débit mm ³ /coup	Vitesse pompe	Début coupure	Fin de coupure	Débit mm ³ /coup	Vitesse pompe	Débit mm ³ /coup	Vitesse pompe		en pleine charge		sur moteur à vide	
									t/mn	Degré	t/mn	Degré
89 ± 2,5	700	1300 ⁺³⁰ ₊₁₀	MAXI 1430	30 ± 5	250	MINI 130	200	A : 9				
81 ± 2	1200							B :				
								C :				
								D :				

Observations : Accouplement céloron sur le banc.

INJECTEUR RS 1 - 1 x 0,8								Réf. 206 611-001				
Conditions de réglage								Tarage : 150 bars				
Pleine Charge				Ralenti		Surcharge		Cotes	Loi d'avance			
Tuyaux 6 x 2				Longueur 1340								
Débit mm ³ /coup	Vitesse pompe	Début coupure	Fin de coupure	Débit mm ³ /coup	Vitesse pompe	Débit mm ³ /coup	Vitesse pompe		en pleine charge		sur moteur à vide	
									t/mn	Degré	t/mn	Degré
93 ± 2,5	700	1300 ⁺³⁰ ₊₁₀	MAXI 1430	30 ± 5	250	MINI 140	200	A : 9				
87 ± 2	1200			1430				B :				
								C :				
								D :				

Elimination de la surcharge 350 t/mn MAXI
Course de correction 1 - 0 / - 0,1 mm
Tension initiale du correcteur

Observations

Moteur : M 62 S

Utilisation : Camion - chantier

528/2

Vitesse maxi à vide : 2.800 t/mn

Vitesse de ralenti : 500 t/mn

Code : 250 - 1300

Sens de rotation : Droite		Régulateur - Type T.V.E.R.F. 45°	
Ordre d'injection 1-2-6-3-4-5-7-8		Couvercle AR	211 816-000
Carter	207 878-001	Plateau AV élastique	205 344-001
Arbre à cames	207 877	Plateau AR	209 568-000
Poussoir à galets	320 000-003	Tige de débit	213 303
Piston - Cyl. Type CMC 100 T	203 630-000	Coupelle AV	206 648
Clapet - Type R = 70 mm ³	209 756-000	Coupelle AR	340 025
Raccord de refoulement	340 128	Ressort GV	320 562
Soupape de balayage		Ressort ralenti	320 568-001
Stabilisateur	213 708-000	Ressort surcharge	320 344
Palier intermédiaire 8 cyl.	207 063-001	Ressort correcteur	320 093
Equerre de calage		Levier de stop	203 636-000
Arrêt de gaine		Levier commande ext.	360 070-003
Pompe d'alimentation Type LM 32	202 215-000	Tête hydraulique	360 277-000
Montée à gauche			
Accouplement		Filter type	
Avance		Sachet type	
Porte-injecteur type		Soupape filtre tarée à 0,8 bar	203 559-000
Injecteur type SG 5555	213 986-001	Préfiltre type	205 614-000
Tarage 210 + 10 / + 0 kg/cm ²	Ressort 14,15	Sachet type	
209 789			

RÉGLAGE SUR BANC ÉLECTRIQUE

Conditions de réglage **INJECTEUR DN 12 SD 12** Tarage : 150 bars
Tuyaux 6 x 2 Longueur 1340 Température 40° ± 2°

Pleine Charge				Ralenti		Surcharge		Cotes	Loi d'avance			
Débit mm ³ /coup	Vitesse pompe	Début coupure	Fin de coupure	Débit mm ³ /coup	Vitesse pompe	Débit mm ³ /coup	Vitesse pompe		en pleine charge		sur moteur à vide	
									t/mn	Degré	t/mn	Degré
85 ± 2,5	700	1300 + 30 / + 10	MAXI 1430	30 ± 5	250	MINI 130	200	A : 9				
67 ± 2	1200							B :				
69 ± 2	1300							C :				
								D :				

Observations Avec céloron sur le banc

Conditions de réglage **INJECTEUR RS 1 - 1 x 0,8** Réf. 206 611-001 Tarage : 150 bars
Tuyaux 6 x 2 Longueur 1340 Température 40° ± 2°

Pleine Charge				Ralenti		Surcharge		Cotes	Loi d'avance			
Débit mm ³ /coup	Vitesse pompe	Début coupure	Fin de coupure	Débit mm ³ /coup	Vitesse pompe	Débit mm ³ /coup	Vitesse pompe		en pleine charge		sur moteur à vide	
								t/mn	Degré	t/mn	Degré	
91 ± 2,5	700	1300 + 30 / + 10	MAXI	30 ± 5	250	MINI 140	200	A : 9				
74 ± 2	1200							B :				
74 ± 2	1300							C :				
								D :				

Elimination de la surcharge 350 t/mn MAXI Course de correction 1,25 + 0,05 / + 0 mm
Tension initiale du correcteur

Observations Réglage du correcteur : charge à coupelles jointives = 12 kg.

8/71																			
------	--	--	--	--	--	--	--	--	--	--	--	--	--	--	--	--	--	--	--

Moteur : M 62 S

Utilisation : Camion (option frein échappé)
Vitesse maxi à vide : 2800 t/mn
Vitesse de ralenti : 500 t/mn

528/5

Code : 250 - 1300

Sens de rotation : Droite		Régulateur - Type T.V.E.R.F. 45°	
Ordre d'injection 1-2-6-3-4-5-7-8		Couvercle AR	211 816-001
Carter	207 878-001	Plateau AV élastique	205 344-001
Arbre à cames	207 877	Plateau AR	209 568-000
Poussoir à galets	320 000-003	Tige de débit	213 303
Piston - Cyl. Type CMC 100 T	203 630-000	Coupelle AV	206 648
Clapet - Type R = 70 mm ³	209 756-000	Coupelle AR	340 025
Raccord de refoulement	340 128	Ressort GV	320 562
Soupape de balayage	205 169-000	Ressort ralenti	320 568-001
Stabilisateur	213 708-000	Ressort surcharge	320 344
Palier intermédiaire 8 cyl.	207 063-001	Ressort correcteur	320 093
Equerre de calage		Levier de stop	214 028-000
Arrêt de gaine		Levier commande ext.	360 070-003
Pompe d'alimentation Type LM 32	202 215-000	Tête hydraulique	360 277-000
Montée à gauche			
Accouplement		Filter type	
Avance		Sachet type	
Porte-injecteur type		Soupape filtre tarée à 1,250 bars	205 370-000
Injecteur type SG 5555	213 986-001	Préfiltre type	205 614-000
Tarage 210 + ¹⁰ / ₀ kg/cm ² Ressort 14,15	209 789	Sachet type	

RÉGLAGE SUR BANC ÉLECTRIQUE

INJECTEUR DN 12 SD 12 Tarage : 150 bars
Conditions de réglage Tuyaux 6 x 2 Longueur 1340 Température 40° ± 20

Pleine Charge				Ralenti		Surcharge		Cotes	Loi d'avance			
Débit mm ³ /coup	Vitesse pompe	Début coupure	Fin de coupure	Débit mm ³ /coup	Vitesse pompe	Débit mm ³ /coup	Vitesse pompe		en pleine charge		sur moteur à vide	
									t/mn	Degré	t/mn	Degré
89 ± 2,5	700	1300 + ³⁰ / ₊₁₀	MAXI 1430	30 ± 5	250	MINI 130	200	A : 9				
74 ± 2	1200							B :				
69 ± 2	1300							C :				
								D :				

Observations
Avec céloron

INJECTEUR RS 1 - 1 x 0,8 Réf. 206 611-001 Tarage : 150 bars
Conditions de réglage Tuyaux 6 x 2 Longueur 1340 Température 40° ± 2°

Pleine Charge				Ralenti		Surcharge		Cotes	Loi d'avance			
Débit mm ³ /coup	Vitesse pompe	Début coupure	Fin de coupure	Débit mm ³ /coup	Vitesse pompe	Débit mm ³ /coup	Vitesse pompe		en pleine charge		sur moteur à vide	
								t/mn	Degré	t/mn	Degré	
93 ± 2,5	700	1300 + ³⁰ / ₊₁₀	MAXI 1430	30 ± 5	250	MINI 140	200	A : 9				
78 ± 2	1200							B :				
74 ± 2	1300							C :				
								D :				

Elimination de la surcharge 350 t/mn MAXI Course de correction 1,40 +^{0,05}/₊₀ mm
Tension initiale du correcteur

Observations Réglage du correcteur : charge à coupelles jointives = 15,5 +⁰/_{-0,5} kg

Moteur : M 32 SD

Utilisation : Camion

529/2

Vitesse maxi à vide : 2800 t/mn

Vitesse de ralenti : 500 t/mn

Code : 250 - 1300

Sens de rotation : Droite		Régulateur - Type T.V.R.F. 45°	
Ordre d'injection 1-3-4-2		Couvercle AR	211 980-000
Carter	205 519-001	Plateau AV élastique	205 344-001
Arbre à cames	360 003	Plateau AR acier	205 285-000
Poussoir à galets	320 000-003	Tige de débit	206 647
Piston - Cyl. Type CMC 90 S	202 537-000	Coupelle AV	206 648
Clapet - Type R = 70 mm ³	209 756-000	Coupelle AR	340 026
Raccord de refoulement	340 128	Ressort GV	320 562
Soupape de balayage	205 169-000	Ressort ralenti	320 568-001
Stabilisateur	210 499-000	Ressort surcharge	320 344
Palier intermédiaire 8 cyl.		Ressort correcteur	320 184
Equerre de calage		Levier de stop	320 282-000
Arrêt de gaine		Levier commande ext.	360 070-003
Pompe d'alimentation Type LM 38	211 908-000	Tête hydraulique	360 273-000
Montée à gauche			
Accouplement		Filtre type	
Avance		Sachet type	
Porte-injecteur type		Soupape filtre tarée à 1,250 bars	205 370-000
Injecteur type SG 5555	213986-001	Préfiltre type	205 614-000
Tarage 210 + 10 kg/cm ²		Sachet type	
+ 0	Ressort 14,15		

REGLAGE SUR BANC ÉLECTRIQUE

Conditions de réglage				INJECTEUR DN 12 SD 12				Tarage : 150 bars				
				Tuyaux 6 x 2				Longueur 1340				
								Température 40° ± 2°				
Pleine Charge				Ralenti		Surcharge		Cotes	Loi d'avance			
Débit mm ³ /coup	Vitesse pompe	Début coupure	Fin de coupure	Débit mm ³ /coup	Vitesse pompe	Débit mm ³ /coup	Vitesse pompe		en pleine charge		sur moteur à vide	
									t/mn	Degré	t/mn	Degré
71 ± 2,5	700	1300 + 30 + 10	MAXI 1430	30 ± 5	250	100	200	A : 9				
64 ± 2	1200							B :				
								C :				
								D :				

Observations
Avec accouplement céloron sur le banc.

Conditions de réglage				INJECTEUR RS 1 - 1 x 0,8				Réf.206 611-001				
				Tuyaux 6 x 2				Longueur 1340				
								Température 40° ± 2°				
Pleine Charge				Ralenti		Surcharge		Cotes	Loi d'avance			
Débit mm ³ /coup	Vitesse pompe	Début coupure	Fin de coupure	Débit mm ³ /coup	Vitesse pompe	Débit mm ³ /coup	Vitesse pompe		en pleine charge		sur moteur à vide	
									t/mn	Degré	t/mn	Degré
73 ± 2,5	700	1300 + 30 + 10	MAXI 1430	30 ± 5	250	110	200	A : 9				
67 ± 2	1200							B :				
								C :				
								D :				

Elimination de la surcharge 350 t/mn MAXI

Course de correction 0,95 + 0
- 0,05 mm

Tension initiale du correcteur

Observations Charge à coupelles jointives : 15 ± 0,5 kg

8/71													
------	--	--	--	--	--	--	--	--	--	--	--	--	--

Moteur : M 42 S

Utilisation : Camion

530/1

Vitesse maxi à vide : 2800 t/mn

Vitesse de ralenti : 500 t/mn

Code : 250 - 1300

Sens de rotation : Droite		Régulateur - Type Mini-Maxi 45°	
Ordre d'injection 1-5-3-6-2-4		Couvercle AR	205 977-001
Carter	205 892-001	Plateau AV	205 344-001
Arbre à cames	385-001	Plateau AR	212 673-000
Poussoir à galets	320 000-003	Tige de débit	205 548
Piston - Cyl. Type CMC 100 T	203 630-000	Coupelle AV	205 962
Clapet - Type R = 70 mm3	209 756-000	Coupelle AR	205 953
Raccord de refoulement	340 128	Ressort GV	206 177
Soupape de balayage		Ressort ralenti	206 174
Stabilisateur	213 710-000	Ressort surcharge	
Palier intermédiaire 8 cyl.		Ressort correcteur	320 184
Equerre de calage		Levier de stop	203 636-000
Arrêt de gaine		Levier commande ext.	360 070-003
Pompe d'alimentation Type LM 32	202 215-000	Tête hydraulique	360 277-000
Montée à gauche			
Accouplement		Filtre type	
Avance		Sachet type	
Porte-injecteur type SG 5555	213986-001	Soupape filtre tarée à	
Injecteur type		Préfiltre type	
Tarage 210 + 10 + 0 kg/cm ²	Ressort 14,15	Sachet type	
	209 789		

RÉGLAGE SUR BANC ELECTRIQUE

INJECTEUR DN 12 SD 12

Tarage : 150 bars

Conditions de réglage

Tuyaux 6 x 2

Longueur 1340

Température 40° ± 2°

Pleine Charge				Ralenti		Surcharge		Cotes	Loi d'avance			
Débit mm ³ /coup	Vitesse pompe	Début coupure	Fin de coupure	Débit mm ³ /coup	Vitesse pompe	Débit mm ³ /coup	Vitesse pompe		en pleine charge		sur moteur à vide	
								t/mn	Degré	t/mn	Degré	
83 ± 2	1200	1300 +30 + 10	MAXI 1430	30 ± 5	250	140	100	A : 23,8 B : 2 C : D :				

Observations

INJECTEUR RS 1 - 1 x 0,8

Réf. 206 611-001

Tarage : 150 bars

Conditions de réglage

Tuyaux 6 x 2

Longueur 1340

Température 40° ± 2°

Pleine Charge				Ralenti		Surcharge		Cotes	Loi d'avance			
Débit mm ³ /coup	Vitesse pompe	Début coupure	Fin de coupure	Débit mm ³ /coup	Vitesse pompe	Débit mm ³ /coup	Vitesse pompe		en pleine charge		sur moteur à vide	
								t/mn	Degré	t/mn	Degré	
89 ± 2	1200	1300 +30 + 10	MAXI 1430	30 ± 5	250	140 +10 + 0	100	A : 23,8 B : 2 C : D :				

Elimination de la surcharge 390 t/mn

Course de correction

Tension initiale du correcteur

Observations Ecart de débit en poste : ± 1,5 mm³ en pleine charge
± 10% au ralenti
Vérifier à 500 t/mn ± 2 mm³

8/71																			
------	--	--	--	--	--	--	--	--	--	--	--	--	--	--	--	--	--	--	--

Moteur : M 52 S

Utilisation : Groupe électrogène

532/1

Vitesse maxi à vide : 1560 t/mn

Vitesse de ralenti : 500 t/mn

Code : B1 250 - 750

Sens de rotation : Droite		Régulateur - Type T.V.R.F. 60°	
Ordre d'injection 1-2-4-5-3		Couvercle AR	211 980-000
Carter	206 795	Plateau AV	210 361
Arbre à cames	380 044	Plateau AR	320 678-000
Poussoir à galets	320 000-003	Tige de débit	210 363-000
Piston - Cyl. Type CMC 100 L	203 353-000	Coupelle AV	340 025
Clapet - Type R = 70 mm3	209 756-000	Coupelle AR	340 026
Raccord de refoulement	340 128	Ressort GV	320 560
Soupape de balayage		Ressort ralenti	320 567-001
Stabilisateur		Ressort surcharge	320 344
Palier intermédiaire 8 cyl.		Ressort correcteur	
Equerre de calage		Levier de stop	320 282-000
Arrêt de gaine		Levier commande ext.	360 070-003
Pompe d'alimentation Type LM 32	202 215-000	Tête hydraulique	360 278-000
Montée à gauche			
Accouplement		Filtre type	
Avance		Sachet type	
Porte-injecteur type		Soupape filtre tarée à	
Injecteur type		Préfiltre type	
Tarage 210 + 10 kg/cm ²	Ressort	Sachet type	
+ 0			

RÉGLAGE SUR BANC ÉLECTRIQUE

Conditions de réglage								INJECTEUR DN 12 SD 12		Tarage : 150 bars			
								Tuyaux 6 x 2		Longueur 1340		Température 40° ± 2°	
Plaine Charge				Ralenti		Surcharge		Cotes	Loi d'avance				
Débit mm ³ /coup	Vitesse pompe	Début coupure	Fin de coupure	Débit mm ³ /coup	Vitesse pompe	Débit mm ³ /coup	Vitesse pompe		en pleine charge		sur moteur à vide		
89 ± 2	700	750 + 20 + 0	800 + 20 + 0	30 ± 5	250	MINI 130	100	A : 6 B : C : D :	t/mn	Degré	t/mn	Degré	

Observations

Conditions de réglage								INJECTEUR RS 1 - 1 x 0,8		Réf. 206 611-001		Tarage : 150 bars	
								Tuyaux 6 x 2		Longueur 1340		Température 40° ± 2°	
Plaine Charge				Ralenti		Surcharge		Cotes	Loi d'avance				
Débit mm ³ /coup	Vitesse pompe	Début coupure	Fin de coupure	Débit mm ³ /coup	Vitesse pompe	Débit mm ³ /coup	Vitesse pompe		en pleine charge		sur moteur à vide		
93 ± 2	700	750 + 20 + 0	800 + 20 + 0	30 ± 5	250	MINI 140	100	A : 6 B : C : D :	t/mn	Degré	t/mn	Degré	

Elimination de la surcharge 350 t/mn

Course de correction
Tension initiale du correcteur

Observations

8/71													
------	--	--	--	--	--	--	--	--	--	--	--	--	--

Moteur : M 42 S

Utilisation : Groupe électrogène
Vitesse maxi à vide : 1560 t/mn
Vitesse de ralenti : 500 t/mn

533/1

Code : B1 250 - 750

Sens de rotation : Droite		Régulateur - Type T.V.R.F. 60°	
Ordre d'injection 1-5-3-6-2-4		Couvercle AR	211 980-000
Carter	395-007	Plateau AV	210 361
Arbre à cames	385 001	Plateau AR	320 678-000
Poussoir à galets	320 000-003	Tige de débit	210 363-000
Piston - Cyl. Type CMC 100 L	203 353-000	Coupelle AV	340 025
Clapet - Type R = 70 mm3	209 756-000	Coupelle AR	340 026
Raccord de refoulement	340 128	Ressort GV	320 560
Soupape de balayage		Ressort ralenti	320 567-001
Stabilisateur		Ressort surcharge	320 344
Palier intermédiaire 8 cyl.		Ressort correcteur	
Equerre de calage		Levier de stop	320 282-000
Arrêt de gaine		Levier commande ext.	360 070-003
Pompe d'alimentation Type LM 32	202 215-000	Tête hydraulique	360 278-000
Montée à gauche			
Accouplement		Filter type	
Avance		Sachet type	
Porte-injecteur type		Soupape filtre tarée à	
Injecteur type		Préfiltre type	
Tarage 210 + 10 kg/cm ²		Sachet type	
+ 0	Ressort		

RÉGLAGE SUR BANC ELECTRIQUE

INJECTEUR DN 12 SD 12

Conditions de réglage Tuyaux 6 x 2 Longueur 1340 Tarage : 150 bars
Température 40° ± 2°

Pleine Charge				Ralenti		Surcharge		Cotes	Loi d'avance			
Débit mm ³ /coup	Vitesse pompe	Début coupure	Fin de coupure	Débit mm ³ /coup	Vitesse pompe	Débit mm ³ /coup	Vitesse pompe		en pleine charge		sur moteur à vide	
									t/mn	Degré	t/mn	Degré
89 ± 2	700	750 + 20 + 0	800 + 20 + 0	30 ± 5	250	MINI 130	100	A : 6 B : C : D :				

Observations

INJECTEUR RS 1 - 1 x 0,8

Conditions de réglage Réf. 206 611-001 Tarage : 150 bars
Tuyaux 6 x 2 Longueur 1340 Température 40° ± 2°

Pleine Charge				Ralenti		Surcharge		Cotes	Loi d'avance			
Débit mm ³ /coup	Vitesse pompe	Début coupure	Fin de coupure	Débit mm ³ /coup	Vitesse pompe	Débit mm ³ /coup	Vitesse pompe		en pleine charge		sur moteur à vide	
									t/mn	Degré	t/mn	Degré
93 ± 2	700	750 + 20 + 0	800 + 20 + 0	30 ± 5	250	MINI 140	100	A : 6 B : C : D :				

Elimination de la surcharge 350 t/mn

Course de correction
Tension initiale du correcteur

Observations

8/71																			
------	--	--	--	--	--	--	--	--	--	--	--	--	--	--	--	--	--	--	--

Moteur : M 62 S

Utilisation : Groupe électrogène

536/1

Vitesse maxi à vide : 1560 t/mn

Vitesse de ralenti : 500 t/mn

Code : B1 250 - 750

Sens de rotation : Droite		Régulateur - Type T.V.R.F. 60°	
Ordre d'injection 1-2-6-3-4-5-7-8		Couvercle AR	211 980-000
Carter	207 878-001	Plateau AV 60°	210 361
Arbre à cames	207 877	Plateau AR	320 678-000
Poussoir à galets	320 000-003	Tige de débit	210 363-000
Piston - Cyl. Type CMC 100 L	203 353-000	Coupelle AV	340 025
Clapet - Type R = 70 mm3	209 756-000	Coupelle AR	340 026
Raccord de refoulement	340 128	Ressort GV	320 560
Soupape de balayage		Ressort ralenti	320 567-001
Stabilisateur		Ressort surcharge	320 344
Palier intermédiaire 8 cyl.	207 063-001	Ressort correcteur	
Equerre de calage		Levier de stop	320 282-000
Arrêt de gaine		Levier commande ext.	360 070-003
Pompe d'alimentation Type LM 32	202 215-000	Tête hydraulique	360 278-000
Montée à gauche			
Accouplement		Filtre type	
Avance		Sachet type	
Porte-injecteur type		Soupape filtre tarée à	
Injecteur type		Préfiltre type	
Tarage kg/cm ² Ressort		Sachet type	

RÉGLAGE SUR BANC ÉLECTRIQUE

INJECTEUR DN 12 SD 12								Tarage : 150 bars				
Conditions de réglage								Température 40° ± 2°				
Pleine Charge				Ralenti		Surcharge		Cotes	Loi d'avance			
Débit mm ³ /coup	Vitesse pompe	Début coupure	Fin de coupure	Débit mm ³ /coup	Vitesse pompe	Débit mm ³ /coup	Vitesse pompe		en pleine charge		sur moteur à vide	
									t/mn	Degré	t/mn	Degré
89 ± 2	700	750 +20 + 0	800 +20 + 0	30 + 5	250	MINI 130	100	A : 6 B : C : D :				

Observations

INJECTEUR RS 1 - 1 x 0,8								Réf. 206 611-001				
Conditions de réglage								Tarage : 150 bars				
Température 40° ± 2°												
Pleine Charge				Ralenti		Surcharge		Cotes	Loi d'avance			
Débit mm ³ /coup	Vitesse pompe	Début coupure	Fin de coupure	Débit mm ³ /coup	Vitesse pompe	Débit mm ³ /coup	Vitesse pompe		en pleine charge		sur moteur à vide	
									t/mn	Degré	t/mn	Degré
93 ± 2	700	750 +20 + 0	800 +20 + 0	30 ± 5	250	MINI 140	100	A : 6 B : C : D :				

Elimination de la surcharge 350 t/mn

Course de correction
Tension initiale du correcteur

Observations

8/71																			
------	--	--	--	--	--	--	--	--	--	--	--	--	--	--	--	--	--	--	--

Moteur : M 32 S

Utilisation : Dumper

Vitesse maxi à vide : 2.800 t/mn

Vitesse de ralenti : 500 t/mn

538/1

Code : 250 - 1300

Sens de rotation : Droite _____		Régulateur - Type S.2 Mini-Maxi _____	
Ordre d'injection 1 - 3 - 4 - 2 _____		Couvercle AR _____	205 977-001
Carter _____	205 519-001	Plateau AV élastique _____	205 344-001
Arbre à cames _____	360 003	Plateau AR _____	209 507-000
Poussoir à galets _____	320 000-003	Tige de débit _____	205 548
Piston - Cyl. Type CMC 100 T _____	203 630-000	Coupelle AV _____	205 962
Clapet - Type R = 70 mm3 _____	209 756-000	Coupelle AR _____	205 953
Raccord de refoulement _____	340 128	Ressort GV _____	206 177
Soupape de balayage _____		Ressort ralenti _____	206 174
Stabilisateur _____	213 710-000	Ressort surcharge _____	
Palier intermédiaire 8 cyl. _____		Ressort correcteur _____	320 184
Equerre de calage _____		Levier de stop _____	203 636-000
Arrêt de gaine _____		Levier commande ext. _____	360 070-003
Pompe d'alimentation Type LM 32 _____	202 215-000	Tête hydraulique _____	360 277-000
Accouplement Montée à gauche _____			
Avance _____		Filter type _____	
Porte-injecteur type _____		Sachet type _____	
Injecteur type SG 5555 _____	213 986-001	Soupape filtre tarée à _____	
Tarage 210 + 10 kg/cm ² Ressort 14,15 _____	209 789	Préfiltre type _____	205 614-000
		Sachet type _____	

RÉGLAGE SUR BANC ÉLECTRIQUE

Conditions de réglage		INJECTEUR DN 12 SD 12		Tuyaux 6 x 2		Longueur 1340		Cotes		Tarage : 150 bars		Température 40° ± 2°	
Pleine Charge				Ralenti		Surcharge		Cotes		Loi d'avance			
Débit mm ³ /coup.	Vitesse pompe	Début coupure	Fin de coupure	Débit mm ³ /coup.	Vitesse pompe	Débit mm ³ /coup.	Vitesse pompe			en pleine charge		sur moteur à vide	
										t/mn	Degré	t/mn	Degré
81 ± 2	1200	1300 +30 +10	MAXI 1430	30 ± 5	250	140	100						
A : B : 23,8 H : 33,8 C : E : 2 D :													

Observations

Conditions de réglage		INJECTEUR RS 1 - 1 x 0,8		Tuyaux 6 x 2		Longueur 1340		Cotes		Tarage : 150 bars		Température 40° ± 2°	
Pleine Charge				Ralenti		Surcharge		Cotes		Loi d'avance			
Débit mm ³ /coup.	Vitesse pompe	Début coupure	Fin de coupure	Débit mm ³ /coup.	Vitesse pompe	Débit mm ³ /coup.	Vitesse pompe			en pleine charge		sur moteur à vide	
										t/mn	Degré	t/mn	Degré
87 ± 2	1200	1300 +30 +10	MAXI 1430	30 ± 5	250	140	100						
A : B : 23,8 H : 33,8 C : E : 2 D :													

Elimination de la surcharge 390 t/mn

Course de correction
Tension initiale du correcteur

Observations

Moteur : V 85 S

540/1

Utilisation : Camion

Vitesse maxi à vide : 2.600 t/mn

Vitesse de ralenti : 500 t/mn

Code : 250 - 1200

Sens de rotation : Droite		Régulateur - Type T.V.E.R.F. 45°	
Ordre d'injection 1-2-6-3-4-5-7-8-		Couvercle AR	211 816-001
Carter	213 493	Plateau AV élastique	205 344-001
Arbre à cames	207 877	Plateau AR	209 568-000
Poussoir à galets	320 000-003	Tige de débit	320 276-000
Piston - Cyl. Type CMC 100 TT	213 517-000	Coupelle AV	340 025
Clapet - Type R = 70 mm3	209 756-000	Coupelle AR	340 026
Raccord de refoulement	340 128	Ressort GV	320 561
Soupape de balayage	205 169-000	Ressort ralenti	320 568-001
Stabilisateur	213 794-000	Ressort surcharge	320 344
Palier intermédiaire 8 cyl.	207 063-002	Ressort correcteur	
Equerre de calage		Levier de stop	203 636-000
Arrêt de gaine		Levier commande ext.	360 070-003
Pompe d'alimentation Type LM 32	202 215-000	Tête hydraulique	360 296-000
Montée à gauche			
Accouplement		Filtre type FS 300 M.1.d	208 917-000
Avance		Sachet type SRJV 3362	207 341-000
Porte-injecteur type		Soupape filtre tarée à 1250 g/cm2	205 370-000
Injecteur type SG 5555	213 986-001	Préfiltre type	205 614-000
Tarage 210 + 10 / - 0 kg/cm ²	Ressort 14,15	Sachet type	

RÉGLAGE SUR BANC ÉLECTRIQUE

INJECTEUR DN 12 SD 12

Tarage : 150 bars

Conditions de réglage

Tuyaux 6 x 2

Longueur 1340

Température 40° ± 2°

Pleine Charge				Ralenti		Surcharge		Cotes	Loi d'avance			
Débit mm ³ /coup	Vitesse pompe	Début coupure	Fin de coupure	Débit mm ³ /coup	Vitesse pompe	Débit mm ³ /coup	Vitesse pompe		en pleine charge		sur moteur à vide	
									t/mn	Degré	t/mn	Degré
116,5 ± 2,5	700	1200 +30 / +10	MAXI 1330	30 ± 5	250	MINI 130	200	A : 9 B : C : D :				
117 ± 2	1100											

Observations

Avec accouplement céloron

INJECTEUR RS 1 - 1 x 0,8

Réf. 206 611-001

Tarage : 150 bars

Conditions de réglage

Tuyaux 6 x 2

Longueur 1340

Température 40° ± 2°

Pleine Charge				Ralenti		Surcharge		Cotes	Loi d'avance			
Débit mm ³ /coup	Vitesse pompe	Début coupure	Fin de coupure	Débit mm ³ /coup	Vitesse pompe	Débit mm ³ /coup	Vitesse pompe		en pleine charge		sur moteur à vide	
								t/mn	Degré	t/mn	Degré	
119 ± 2,5	700	1200 +30 / +10	MAXI 1330	30 ± 5	250	MINI 140	200	A : 9 B : C : D :				
121 ± 2	1100											

Elimination de la surcharge 360 t/mn

MAXI

Course de correction

Tension initiale du correcteur

Observations

8/71													
------	--	--	--	--	--	--	--	--	--	--	--	--	--

Moteur : V 85 S

541/1

Utilisation : Camion

Vitesse maxi à vide : 2.600 t/mn

Vitesse de ralenti : 500 t/mn

Code : 250 - 1200

Sens de rotation : Droite		Régulateur - Type T.V.E.R.F. 45°	
Ordre d'injection 1-2-6-3-4-5-7-8		Couvercle AR	211 816-001
Carter CMS 8 - r=56	213 575	Plateau AV élastique	205 344-001
Arbre à cames	213 577	Plateau AR	209 568-000
Poussoir à galets	320 000-003	Tige de débit	320 276-000
Piston - Cyl. Type CMC 100 TT	213 517-000	Coupelle AV	340 025
Clapet - Type R = 70 mm3	209 756-000	Coupelle AR	340 026
Raccord de refoulement	340 128	Ressort GV	320 561
Soupape de balayage	205 169-000	Ressort ralenti	320 568-001
Stabilisateur	213 794-000	Ressort surcharge	320 344
Palier intermédiaire 8 cyl.	207 063-002	Ressort correcteur	
Equerre de calage		Levier de stop	203 636-000
Arrêt de gaine		Levier commande ext.	360 070-003
Pompe d'alimentation Type LM 32	202 215-000	Tête hydraulique	360 296-000
	Montée à gauche		
Accouplement		Filtre type FS 300 M.1.d	208 917-000
Avance		Sachet type SRJV 3362	207 341-000
Porte-injecteur type		Soupape filtre tarée à 1,250 kg/cm ²	205 370-000
Injecteur type SG 5555	213 986-001	Préfiltre type	205 614-000
Tarage 210 + 10 + 0 kg/cm ²	Ressort 14,15	Sachet type	

RÉGLAGE SUR BANC ÉLECTRIQUE

Conditions de réglage				INJECTEUR DN 12 SD 12				Tarage : 150 bars				
				Tuyaux 6 x 2		Longueur 1340		Température 40° ± 2°				
Pleine Charge				Ralenti		Surcharge		Cotes	Loi d'avance			
Débit mm ³ /coup	Vitesse pompe	Début coupure	Fin de coupure	Débit mm ³ /coup	Vitesse pompe	Débit mm ³ /coup	Vitesse pompe		en pleine charge		sur moteur à vide	
									t/mn	Degré	t/mn	Degré
116,5 ± 2,5	700	1200 +30 +10	MAXI 1330	30 ± 5	250	MINI 130	200	A : 9 B : C : D :				
117 ± 2	1100											

Observations Avec accouplement céloron

Conditions de réglage				INJECTEUR RS 1 - 1 x 0,8				Réf. 206 611-001				Tarage : 150 bars			
				Tuyaux 6 x 2		Longueur 1340		Température 40° ± 2°							
Pleine Charge				Ralenti		Surcharge		Cotes	Loi d'avance						
Débit mm ³ /coup	Vitesse pompe	Début coupure	Fin de coupure	Débit mm ³ /coup	Vitesse pompe	Débit mm ³ /coup	Vitesse pompe		en pleine charge		sur moteur à vide				
									t/mn	Degré	t/mn	Degré			
119 ± 2,5	700	1200 +30 +10	MAXI 1330	30 ± 5	250	MINI 140	200	A : 9 B : C : D :							
121 ± 2	1100														

Elimination de la surcharge 360 t/mn MAXI Course de correction
Tension initiale du correcteur

Observations

Moteur : V 85 S

541/2

Utilisation : Camion OM

Vitesse maxi à vide : 2.600 t/mn

Vitesse de ralenti : 500 t/mn

Code : 250 - 1200

Sens de rotation : Droite		Régulateur - Type T.V.E.R.F. 45°	
Ordre d'injection 1-2-6-3-4-5-7-8		Couvercle AR	211 816-001
Carter CMS 8 - r = 56	214 521	Plateau AV élastique	205 344-001
Arbre à cames	213 577	Plateau AR	213 388-000
Poussoir à galets	320 000-003	Tige de débit	320 276-000
Piston - Cyl. Type CMK 100 TT 1 R	214 015-000	Coupelle AV	340 025
Clapet - Type R = 70 mm3	209 756-000	Coupelle AR	340 026
Raccord de refoulement	340 128	Ressort GV	320 561
Soupape de balayage	205 169-000	Ressort ralenti	320 568-001
Stabilisateur	213 794-000	Ressort surcharge	320 344
Palier intermédiaire 8 cyl.	207 063-002	Ressort correcteur	
Equerre de calage		Levier de stop	214 028-000
Arrêt de gaine		Levier commande ext.	360 070-003
Pompe d'alimentation Type LM 32	202 215-000	Tête hydraulique	360 308-000
Montée à gauche			
Accouplement		Filtre type FS 300 M.1.d	208 917-000
Avance		Sachet type SRJV 3362	207 341-000
Porte-injecteur type		Soupape filtre tarée à 1,250 kg/cm2	205 370-000
Injecteur type SG 5555	213 986-001	Préfiltre type	205 614-000
Tarage 210 + 10 / - 0 kg/cm ²	Ressort 14,15	Sachet type	

RÉGLAGE SUR BANC ÉLECTRIQUE

INJECTEUR DN 12 SD 12

Tarage : 150 bars

Conditions de réglage

Tuyaux 6 x 2

Longueur 1340

Température 40° ± 2°

Pleine Charge				Ralenti		Surcharge		Cotes	Loi d'avance			
Débit mm ³ /coup	Vitesse pompe	Début coupure	Fin de coupure	Débit mm ³ /coup	Vitesse pompe	Débit mm ³ /coup	Vitesse pompe		en pleine charge		sur moteur à vide	
									t/mn	Degré	t/mn	Degré
116,5 ± 2,5	700	1200 +30 +10	MAXI 1330	30 ± 5	250	MINI 130	200	A : 9 B : C : D :				
117 ± 2	1100											

Observations

Avec accouplement céloron

INJECTEUR RS 1 - 1 x 0,8

Réf. 206 611-001

Tarage : 150 bars

Conditions de réglage

Tuyaux 6 x 2

Longueur 1340

Température 40° ± 2°

Pleine Charge				Ralenti		Surcharge		Cotes	Loi d'avance			
Débit mm ³ /coup	Vitesse pompe	Début coupure	Fin de coupure	Débit mm ³ /coup	Vitesse pompe	Débit mm ³ /coup	Vitesse pompe		en pleine charge		sur moteur à vide	
									t/mn	Degré	t/mn	Degré
119 ± 2,5	700	1200 +30 +10	MAXI 1330	30 ± 5	250	MINI 140	200	A : 9 B : C : D :				
121 ± 2	1100											

Elimination de la surcharge

360 t/mn MAXI

Course de correction

Tension initiale du correcteur

Observations

Moteur : V 85 S

Utilisation : Camion

541/3

Vitesse maxi à vide : 2.600 t/mn

Vitesse de ralenti : 500 t/mn

Code : 250 - 1200

Sens de rotation : Droite		Régulateur - Type T.V.E.R.F. 45°	
Ordre d'injection 1-2-6-3-4-5-7-8		Couvercle AR	211 816-001
Carter CMS 8 - r = 56	214 040	Plateau AV élastique	205 344-001
Arbre à cames	213 577	Plateau AR	213 388-000
Poussoir à galets	320 000-003	Tige de débit	320 276-000
Piston - Cyl. Type CMK 100 TT 1 R	214 015-000	Coupelle AV	340 025
Clapet - Type R = 70 mm3	209 756-000	Coupelle AR	340 026
Raccord de refoulement	340 128	Ressort GV	320 561
Soupape de balayage	205 169-000	Ressort ralenti	320 568-001
Stabilisateur	213 794-000	Ressort surcharge	320 344
Palier intermédiaire 8 cyl.	207 063-002	Ressort correcteur	
Equerre de calage		Levier de stop	203 636-000
Arrêt de gaine	202 215-000	Levier commande ext.	360 070-003
Pompe d'alimentation Type LM 32		Tête hydraulique	360 308-000
Montée à gauche			
Accouplement		Filtre type FS 300 M.1.d	208 917-000
Avance		Sachet type SRJV 3362	207 341-000
Porte-injecteur type		Soupape filtre tarée à 1,250 kg/cm2	205 370-000
Injecteur type SG 5555	213 986-001	Préfiltre type	205 614-000
Tarage 210 + 10 / - 0 kg/cm2	Ressort 14,15	Sachet type	

RÉGLAGE SUR BANC ÉLECTRIQUE

INJECTEUR DN 12 SD 12

Tarage : 150 bars

Conditions de réglage

Tuyaux 6 x 2

Longueur 1340

Température 40° ± 2°

Pleine Charge		Ralenti		Surcharge		Cotes	Loi d'avance				
Débit mm ³ /coup	Vitesse pompe	Début coupure	Fin de coupure	Débit mm ³ /coup	Vitesse pompe		Débit mm ³ /coup	Vitesse pompe	en pleine charge		sur moteur à vide
								t/mn	Degré	t/mn	Degré
116,5 ± 2,5	700	1200 +30 +10	MAXI 1330	30 ± 5	250	MINI 130	200	A : 9			
117 ± 2	1100							B :			
								C :			
								D :			

Observations

Avec accouplement céloron sur le banc

INJECTEUR RS 1 - 1 x 0,8

Réf. 206 611-001

Tarage : 150 bars

Conditions de réglage

Tuyaux 6 x 2

Longueur 1340

Température 40° ± 2°

Pleine Charge		Ralenti		Surcharge		Cotes	Loi d'avance				
Débit mm ³ /coup	Vitesse pompe	Début coupure	Fin de coupure	Débit mm ³ /coup	Vitesse pompe		Débit mm ³ /coup	Vitesse pompe	en pleine charge		sur moteur à vide
								t/mn	Degré	t/mn	Degré
119 ± 2,5	700	1200 +30 +10	MAXI 1330	30 ± 5	250	MINI 140	200	A : 9			
121 ± 2	1100							B :			
								C :			
								D :			

Elimination de la surcharge 360 t/mn MAXI

Course de correction

Tension initiale du correcteur

Observations

Moteur : V 85 S

Utilisation : Camion OM.

545/1

Vitesse maxi à vide : 2600 t/mn

Vitesse de ralenti : 500 t/mn

Code : 250 - 1200

Sens de rotation : Droite		Régulateur - Type T.V.E.R.F. 45°	
Ordre d'injection 1-2-6-3-4-5-7-8		Couvercle AR	211 816-001
Carter CMS 8 - r = 56	214 842	Plateau AV élastique	205 344-001
Arbre à cames	213 577	Plateau AR acier	213 388-000
Poussoir à galets	320 000-003	Tige de débit	320 276-000
Piston - Cyl. Type ÇMK 100 TT 1 R	214 015-000	Coupelle AV	340 025
Clapet - Type R = 70 mm3	209 756-000	Coupelle AR	340 026
Raccord de refoulement	340 128	Ressort GV	320 561
Soupape de balayage	205 169-000	Ressort ralenti	320 568-001
Stabilisateur	213 794-000	Ressort surcharge	320 344
Palier intermédiaire 8 cyl.	207 063-002	Ressort correcteur	
Equerre de calage		Levier de stop	214 028-000
Arrêt de gaine		Levier commande ext.	360 070-003
Pompe d'alimentation Type LM 32	202 215-000	Tête hydraulique	360 308-000
Montée à gauche		Crémaillère	209 561-000
Accouplement		Filter type FS 300 M.1.d	208 917-000
Avance		Sachet type SRJV 3362	207 341-000
Porte-injecteur type		Soupape filtre tarée à 1,250 kg/cm2	205 370-000
Injecteur type SG 5555	213 986-001	Préfiltre type	205 614-000
Tarage 210 + 10 / - 0 kg/cm ²	Ressort 14,15	Sachet type	

RÉGLAGE SUR BANC ÉLECTRIQUE

INJECTEUR DN 12 SD 12

Tarage : 150 bars

Conditions de réglage

Tuyaux 6 x 2

Longueur 1340

Température 40° ± 2°

Pleine Charge				Ralenti		Surcharge		Cotes	Loi d'avance			
Débit mm ³ /coup	Vitesse pompe	Début coupure	Fin de coupure	Débit mm ³ /coup	Vitesse pompe	Débit mm ³ /coup	Vitesse pompe		en pleine charge		sur moteur à vide	
									t/mn	Degré	t/mn	Degré
116,5 ± 2,5	700	1200 ⁺³⁰ ₊₁₀	MAXI 1330	30 ± 5	250	MINI 130	200	A : 9 B : C : D :				
117 ± 2	1100											

Observations

Avec accouplement céloron sur le banc.

INJECTEUR RS 1 - 1 x 0,8

Réf. 206 611-001

Tarage : 150 bars

Conditions de réglage

Tuyaux 6 x 2

Longueur 1340

Température 40° ± 2°

Pleine Charge				Ralenti		Surcharge		Cotes	Loi d'avance			
Débit mm ³ /coup	Vitesse pompe	Début coupure	Fin de coupure	Débit mm ³ /coup	Vitesse pompe	Débit mm ³ /coup	Vitesse pompe		en pleine charge		sur moteur à vide	
									t/mn	Degré	t/mn	Degré
119 ± 2,5	700	1200 ⁺³⁰ ₊₁₀	MAXI 1330	30 ± 5	250	MINI 140	200	A : 9 B : C : D :				
121 ± 2	1100											

Elimination de la surcharge 360 t/mn MAXI

Course de correction

Tension initiale du correcteur

Observations